

新北市立明志國民中學 110 學年度第 3 次校務會議紀錄

時間：111 年 2 月 11 日(五)下午 16 時 10 分

會議室：線上會議(<https://meet.google.com/otm-sxjc-bmf>)

主席：戴校長春成

出席人員：全體校務會議人員

壹、宣佈開會(出席人數已達開會人數)

貳、主席及來賓致詞

一、校長

110 學年度第 2 學期學校經營重點項目

(一)全力至學區國小招生。

(二)完善各項重大工程(電力改善、班班冷氣、結構補強、辦公及教學設備……)。

(三)鼓勵發展創新課程及教學。

二、家長會陳會長惠珍

拜個晚年，新學期開始大家辛苦了，未來持續協助學校辦理招生。

參、確認上次會議紀錄並宣讀會議決議事項

案由一：有關本校「110 學年度第二學期重要行事曆草案」，提請討論。(提案單位：教務處)

決議：行事曆草案 4/11(一)七年級校外教學改至 4/18(一)，惟原訂 4/18(一)辦理七年級英語歌曲比賽，俟與英語科教師討論後公告，餘視疫情調整滾動修正。

肆、處室工作報告

一、教務處(詳書面資料 p. 4~p. 8)。

(一)請教師完成公開授課。

(二)因社福單位尚未匯入學生特殊身分資料，學生註冊繳費單還無法印出，匯入後將儘快印製發放。

(三)數位圖書館、智慧教室歡迎借用，並多加善用數位工具和網路資源。

(四)近年少子化現象，在教學策略上可加強宣傳明志的好，讓社區及家長了解學校用心，進一步提升新生報到。

(五)本學期將辦理本校數位圖書館以及 D-school 揭牌，以及承接新北市國中教師聯合甄選成績計算及分發工作。

(六)校內數位教學設備計 Ipad153 台、實物投影機 41 台(電腦外接攝影機)、Chromebook 30 台，歡迎借用。

二、學務處(詳書面資料 p. 9~p. 15)。

(一)疫情期間依新北市防疫政策，落實三級防護、健康五原則。

(二)午餐用餐請固定學生打菜，並使用午餐隔板。

(三)友善校園媒體識讀，透過教育及宣導，加強守法意識及網路素養。

(四)加強性平教育，提高教職員敏感度及依規定通報事宜。

(五)校園紅火蟻已警示及隔離場地並投藥，後續持續追縱。

(六)八年級 2/24(四)、2/25(五)隔宿露營，以及七年級 4/18(一)校外教學，如期舉行。

三、總務處(詳書面資料 p. 16)。

四、輔導處(詳書面資料 p. 17~p. 20)。

(一)3/11(五)家長日採線上辦理。

(二)3/5(六)、5/7(六)資優班鑑定。

(三)今日開學未到校同學，請導師週一持續關心。

五、人事室(詳書面資料 p. 21~p. 22)。

(一)公教人員二年 1 次健康檢查，今年度新增連續服務滿一年工友以及市款約聘僱人員，亦可提出申請補助。

(二)有意申請市內外介聘教師，請於 3/4(五)前至人事室登記，後續辦理領表及送件作業。

(三)教職員進修請事先提出申請，以免影響後續權益。

(四)因應性別工作平等法第 15 條修正，自 1/18(二)起，教師如有陪伴配偶、妊娠產檢、分娩之事實及需求，得請陪產假及陪產檢假 7 日，並得以時計。

(五)教師兼行政人員請於 7 月底前完成國旅卡申請。

(六)未來人事資料須上傳建檔，請將個人資料(兵役、畢業證書、考績通知書、敘薪通知、教師證……等)備妥，送人事室。

(七)自 111 年 1 月 1 日起依退撫法規定繳付之退撫基金費用，不計入繳付年度薪資收入課稅，退撫新制相應領取之退撫給與，列為退職所得，

屆時按比例計算應計稅金額。

六、會計室(詳書面資料 p. 23)。

七、補校(詳書面資料 p. 24)。

八、幼兒園(詳書面資料 p. 25~p. 26)。

伍、教師會報告

校事會議代表，教師會代表將由教師會理事出席，期末進行理監事選舉宣導。

陸、討論提案

案由一：有關本校「111 年至 114 年中長程教育發展計畫草案」，提請討論。

(提案單位：教務處)(詳書面資料 p. 27~p. 37)

決議：通過。

柒、臨時動議(無)

捌、主席結論暨指示事項

拜晚年，祝福大家虎虎生風，新的一年一起努力，希望今年新生招生順利。

玖、散會(下午 16 時 40 分)

-工作報告-

教務處

一、教學組

(一)課程與評量

1. 定期考：辦理七、八年級三次定期考，九年級兩次定期考。
2. 複習考：九年級共 2 次，時間及範圍請參照附表一。
3. 補考：辦理七、八、九年級補考，時間及範圍請參照附表二。
4. 第八節課後輔導：七年級一週上 4 天(週一～週四)，八、九年級一週上 5 天。
5. 英語聽力：七、八年級英語聽力於週三早自習播放。

(二)競賽活動：請鼓勵學生參加，並請相關任課老師協助指導學生參賽。

1. 語文競賽：5/23(一)-5/24(二)辦理七、八年級語文競賽。
2. 英語文競賽
 - (1)3/19(六)新北市西區英語文競賽。
 - (2)4/12(二)新北市英語歌曲競賽(暫定)。
 - (3)4/25(一)辦理七年級英語歌曲比賽。
 - (4)5/30(一)辦理七、八年級英語文競賽。

(三)作業調閱：本學期辦理數學科、歷史科作業調閱。

【附表一】110 學年度第 2 學期複習考時間與範圍

年級	考試次數	考試日期	考試範圍
九年級	第三次	2/17(四)-2/18(五)	1-5 冊全
	第四次	4/19(二)-4/20(三)	1-6 冊全部綜合課程

【附表二】110 學年度第 2 學期補考時間與範圍

年級	七年級		八年級		九年級			
考試日期時間	2/21 (一) 第 1 節	2/21 (一) 第 2 節	2/21 (一) 第 1 節	2/21 (一) 第 2 節	2/21 (一) 第 1 節	2/21 (一) 第 2 節	5/2 (一) 第 1 節	5/2 (一) 第 2 節
考試範圍	國文、英語、數學 七上	社會、自然 七上	國文、英語、數學 八上	社會、自然 八上	國文、英語、數學 九上	社會、自然 九上	國文、英語、數學 九下	社會、自然 九下

二、註冊組

(一)繳費事宜

- 1.110 學年度第 2 學期各年級學生註冊單於 2/11(五)開學日發放，請導師於當日 7:30 至註冊組領取資料袋。本次註冊繳費時間為 2/11(五)至 2/20(日)共 10 天，學生家長可至 7-11 等便利商店、臺灣銀行、郵局、ATM 轉帳或新北校園通 app 線上繳費。若至截止日尚未繳費的同學，可於補註冊日 2/21(一)，持註冊單及費用至總務處出納組辦理繳費。請導師協助提醒同學務必準時繳納費用，完成註冊程序。
2. 請導師協助提醒副班長將註冊單及第八節課輔繳費單收據（學校收執聯）收齊後，連同各班的繳費清冊及註冊資料袋，最晚於 2/21(一)中午前繳回教務處註冊組。

(二)成績評量事宜

1. 國民中小學學生成績評量準則規定如下，符合下列規定者，為成績及格，由學校發給畢業證書；未達畢業標準者，發給修業證明書：
 - (1)學習期間扣除學校核可之公、喪、病假，上課總出席率至少達三分之二以上，且經獎懲抵銷後，未滿三大過。
 - (2)八大學習領域有四大領域以上，其各領域之畢業總平均成績，均達丙等以上。
2. 附上一張新北市國中學生學習領域成績預警流程圖，供老師們參考並掌握學生學習狀況，執行補救教學及輔導措施，以提升學生學習之成效。

(三)補助事宜

1. 請導師提醒特殊身份學生（含低收/中低收/殘障身份），不須繳交證明文件至註冊組，社會局會自行匯入校務行政系統。
2. 若班上學生家庭發生急難變故，可向註冊組洽詢「教育部學產基金急難慰問金」之申請管道。

(四)獎學金事宜

每學期初各項獎助學金之申辦訊息除以書面公告發放予各班張貼外，亦於學校網站上公告周知。請導師提醒學生留意獎學金訊息。

(五)升學事宜

- 1.111 學年度各項重要升學資訊將隨時更新於校網的「升學專區」及各班公佈欄，請導師協助提醒學生留意。

2. 請提醒學生妥善保管「111 年度升學行事曆」。

3. 重要升學報名時程：

◇2 月份：第一次志願模擬選填適性輔導

◇3 月份：科學班

國中教育會考報名

新北市高級中等學校專業群科特色招生甄選入學

臺北市高級中等學校專業群科特色招生甄選入學

◇4 月份：基北區第二次免試入學志願模擬選填

◇5 月份：免試入學變更就學區申請

第二次志願模擬選填適性輔導

五專優先免試入學

◇6 月份：基北區第三次免試入學志願模擬選填

基北區免試入學正式志願選填

新北市公立、私立優先免試入學

基北區免試入學/考試分發入學

五專免試入學

新北市國中學生學習領域成績預警流程图

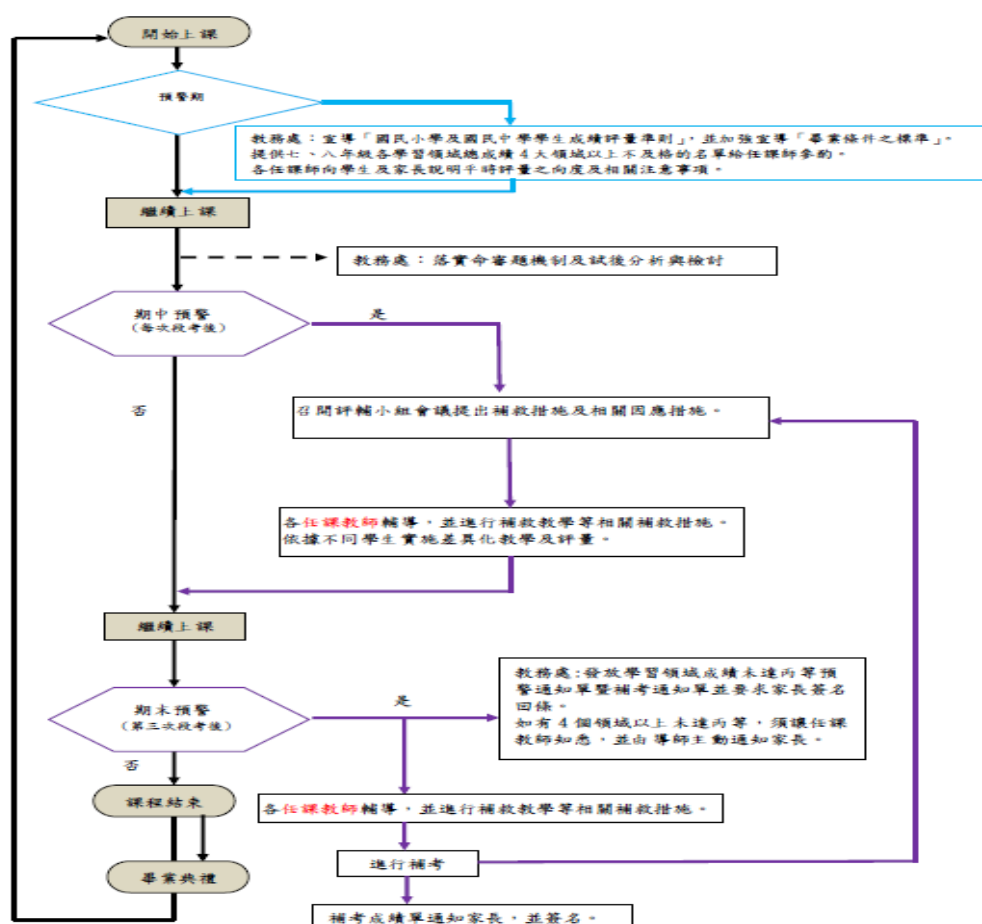

三、設備組

(一)『教科書、備課用書發放』事宜

1. 七、八、九年級教科書於上學期結業式1/20(四)發放完畢。
2. 開學第一個月內若有轉學生，基於付費原則將請該生補繳課本費。
3. 備課用書及教育局補助教師學用版教科書於上學期末發放完畢，若有少發請洽設備組；請教師運用數位平臺或雲端下載方式取得相關教學資源，應以不再向各出版公司另行索取光碟為原則。

(二)圖書館及數位圖書館使用規則：

1. 請登錄學校首頁的預約教室，登記借用圖書館及數位圖書館，並向設備組借用圖書館門禁卡。
2. 請老師確實填寫『圖書館使用登記表』歸還櫃台、『數位圖書館使用登記表』歸還設備組。

(三)明志國中班級套書共有350套(每套28-30本)目錄請洽圖書館

1. 請各班導師填寫套書預借彙整單，期初整理好會廣播圖書股長領取。
2. 歡迎老師至圖書館參閱挑選，如無法前往也可撥通電話給圖書管理員陳重宇或志工，直接幫您把套書整理好，廣播該班圖書股長前往領取並簽名。
3. 套書部分開放各班不限套數借用，請老師善加利用。

(四)110學年度下學期，邱全成教師針對七年級的星期五16：10~17：40於單雙週分別開設課後作文班，以上學期有參加的同學續留為主，不再招收新生。

(五)圖書館預計下學期辦理一場作文高分秘技講座及書展活動，時間再另行公告。

四、資訊組

(一)班班無線上網，SSID：class，採設備網卡Mac認證方式，欲使用該網路之載具請洽資訊組。

(二)SSID：NTPC-Mobile無線上網，也是採設備網卡Mac認證方式，欲使用該網路網路之載具，請洽資訊組。

(三)SSID：eduroam，連上後請輸入校務行政帳號密碼登入，詳細設定方式請

參閱學校首頁-[常用查詢]-[無線網路使用]。

(四)有mcjh開頭的無線網路是辦公室內型AP，所能提供上網的人數有限制。

(五)資訊愈發達資訊安全更顯重要，請同仁隨時注意資訊安全，可參閱系列網站 <http://tedl.ntpc.edu.tw/101infosense/>。

(六)請善用「明志雲」與GOOGLE雲端硬碟來儲存與交換檔案，盡量少用隨身碟。

(七)明志雲的帳號是與校務行政系統自訂帳帳號一樣，但密碼預設為身份證字號(含英文字母)。

學務處

一、訓育組

- (一)2/16(三)中午幹部訓練。
- (二)每月定期召開各年級導師會報(請參照行事曆)。
- (三)預計辦理八年級校外教學,2/24(四)、2/25(五)兩天一夜。(視疫情做滾動式調整)
- (四)畢業籌備會:3/9(三)、4/20(三)、5/11(三)、5/27(五)。
- (五)學生自治會:3/9(三)、5/4(三),地點數位圖書館,發揮學生自治力量,促進師生溝通。
- (六)班會紀錄簿:七、八年級品德教育影片宣導周及社團周不需撰寫,其餘周次皆須撰寫。九年級每月一篇。請導師利用開班會時間融入校內多項主讓同學共同參與討論,以提升學生法律常識及議事規則。
- (七)品德教育影片宣導:3/21(一)、5/2(一)、5/30(一)。若當周遇到其他活動,請利用中午用餐時或其他時間觀賞。
- (八)辦理七、八年級社團活動,並於第17週舉辦「領域暨社團成果展」,請社團老師提早規劃參展作品,重要時程如下表

週次	日期	上課方式
第6週	3/14	推派社長,繳交社長調查單
第12週	4/25	
第15週	5/16	蒐集社團成果展作品領域暨社團成果展 5/30-6/2
第18週	6/6	
第20週	6/20	

- (九)持續辦理九年級畢業紀念冊製作,作業期程如下表

時間	內容	地點
2/25(五)中午12:25	第一次校稿	數位圖書室
3/7(一)上午08:20	班級團照補拍	司令台
3/11(五)中午12:25	第二次收稿	數位圖書室
3/21(一)中午12:25	第二次校稿	數位圖書室
4/8(五)中午12:25	第三次收稿	數位圖書室
4/15(五)中午12:25	第三次校稿定稿(一)	數位圖書室
4/25(一)中午12:25	第四次收稿	數位圖書室
5/2(一)中午12:25	定稿(二)	學務處

- (十)全國學生音樂比賽暨師生鄉土歌謠比賽賽程

日期	個人組	序號	地點
3/20(日) 8:30	911付元升	14	新竹縣竹北市光明國小2樓會議廳

- (十一)3/30(三)5、6節辦理舞動明志-舞蹈比賽。
- (十二)3/31(四)-4/1(五)午休辦理明志饗宴-樂器演奏才藝競賽。
- (十三)4/18(一)辦理七年級校外教學。
- (十四)4/25(一)至4/29(五)辦理「捕捉愛的瞬間」攝影比賽。
- (十五)5/16(一)朝會辦理包粽(中)活動，為九年級會考生祈福。
- (十六)5/2(一)-5/6(五)明志好聲音-歌唱比賽初賽收件。晉級者於5/23(一)參加決賽。
- (十七)6/8(三)辦理第57屆畢業典禮，學期間籌辦各項協調工作。

二、生教組

- (一)落實品德教育，推動「明星綻放、志氣飛揚」，「微笑、禮貌、好明志」之校園氛圍。
- (二)加強宣導生活教育、法治教育及青少年易犯法律之實例。
- (三)加強宣導交通安全及菸害防制教育。
- (四)定期服裝儀容檢查及安全檢查(每個月月初及朝會升旗)。
- (五)配合辦理春暉專案各項活動(不定期)。
- (六)辦理學生缺曠課、獎懲登錄及家長聯繫(每週辦理)。
- (七)辦理學生班級秩序評分統計及榮譽班級(每週辦理)。
- (八)辦理各項相關才藝競賽(不定期)。
- (九)辦理值週組長及老師的輪值安排，可參考校網首頁的常用查詢。(每週辦理，詳如附件1)。
- (十)訂定下學期朝會升旗時間表，可參考校網首頁的常用查詢。(詳如附件2)。
- (十一)公告本校施行人車分流管理辦法。(詳如附件3)。

◎值週組長的職責

- (1)導正學生的服裝儀容及禮貌等生活常規。
- (2)維護學生上、下學的安全。

◎值週老師的職責

- (1)維護學生上、下學安全，遇到可疑人物(如暴露狂、勒索)，請立即回報學務處或警衛室。
- (2)準時到值週地點值週。

備註：

- 一、於每週五第六節下課（打掃時間），至學務處辦理導護交接及領取值週評分表。
- 二、非常感謝各位老師辛苦的付出，如在值週有任何的問題，請洽生教組謝謝。

新北市立明志國中 110 學年度第二學期教師值週分配表

週別	日期	危機處理 機動調派	值週組長 評九年級	對面7-11 評八年級	明志側門 評七年級	備 註
一	02.11-02.11	生教組長 副生教 生教助	生教組長	43 陳寧君	44 王珮文	1. 教師值勤時間：7:00-7:40及15:55-16:05於警衛室辦理簽到。 2. 值週組長值勤時間：7:00-7:40及15:55-16:05並至警衛室簽到。 3. 因事不克值勤請自覓代理人，並填妥委託書（學務處生教組）。若有同仁需調換時段也請告知。 4. 身體不適、懷孕，或已安排代導師之同仁也煩請告知生教組，將由生教組同仁協助值勤。 5. 值週時請於臂上配戴值週臂章以示公務執行，並請協助導護媽媽維持學生安全及留意值勤地點人員狀況。協助處理偶發事件，若無法處理時通知學務處。 6. 值週同仁請隨時注意學生服裝、禮節是否周到，行為表現及交通安全之遵守，共同提升學生生活教育。 7. 評分時間可選導師時間、午休及朝會時間。一天一次，共計五次。 8. 值週的工作很辛苦，責任很重大，因您的關心及付出，使學生有一個安全的學習環境，在此僅向各位致最大的敬意及謝意。 9. 值週組長評九年級，值對面7-11的同仁評八年級，防止學生穿越馬路。值明志側門的同仁評七年級，指引學生不得出入側門。 10. 當週值週老師可於值週後一年內，請補休半天，課務自理。 11. 各班具下列二項之一榮譽，即具榮譽便服資格：(一)當週「秩序競賽」及「整潔評分」獲年級特優。(二)積分制，榮譽項目獲得優等得積分一點，特優二點，累十二點可擇一日便服日。若當週同時達成(一)、(二)項條件者，則以條件(一)視為一次便服日。施行便服日班級，當月服裝儀容須檢查全班通過、當週內遲到人數未達五人次、任何生活常規(如戴安全帽、穿越馬路、邊走邊吃、上課吵鬧等)違規者，經學校老師登記缺點未逾五次。每班每週申請便服日以一次為限。 1.值週組長若臨時有事不克值勤，請立即通報生教組派員協助。 2.因應少子化與副組長的編制縮減，組長值週次數勢必增加。生教組採漸進式調整輪值方式，從每學年兩次增到三次，請同仁共體時艱，造成不便請見諒。 感謝各位同仁辛苦值週！如有任何問題或指教，煩請撥打分機316生教組，謝謝！
二	02.14-02.18		副生教	45 陳佩吟	46 洪梅芳	
三	02.21-02.25		6 資料組長	47 胡孟涵	48 張祿純	
四	02.28-03.04		7 訓育組長	49 陳永菁	50 邱嘉惠	
五	03.07-03.11		8 副教學	51 賈旻暲	52 吳慈婷	
六	03.14-03.18		9 體育組長	1 陳思元	2 洪健祐	
七	03.21-03.25		10 註冊組長	3 寇舒婷	4 林宜慧	
八	03.28-04.01		11 副訓育	5 邱全成	6 林勇志	
九	04.04-04.08		12 教學組長	7 黃雅麗	8 陳穎穎	
十	04.11-04.15		1 衛生組長	9 沈政華	10 林揚	
十一	04.18-04.22		2 輔導組長	11 林青燕	12 黃春惠	
十二	04.25-04.29		3 設備組長	13 陳翰	14 林奇瑩	
十三	05.02-05.06		4 資訊組長	15 王慧芬	16 張嘉恩	
十四	05.09-05.13		5 特教組長	17 許庭玉	18 余欣庭	
十五	05.16-05.20		6 資料組長	19 林奕良	20 王萱茵	
十六	05.23-05.27		7 訓育組長	21 王宏基	22 廖竟好	
十七	05.30-06.03		8 副教學	23 唐鈺婷	24 許靜心	
十八	06.06-06.10		9 體育組長	25 黃禾筠	26 沈廉雅	
十九	06.13-06.17		10 註冊組長	27 鄭秀幸	28 鄭軒儒	
二十	06.20-06.24		生教組長	29 周文婷	30 林憶蘭	
二十一	06.27-06.30		副生教	31 王賢濤	32 吳士和	

110 學年度第 2 學期升旗次數及日期

週次	次數	日期	備註
一			開學準備
一	1	111/02/11(五)	開學典禮暨反霸凌宣誓活動
二		111/02/14(一)	暫停乙次-九年級第三次模擬考
二		111/02/17(四)	暫停乙次-九年級第三次模擬考
三	2	111/02/21(一)	全校朝會暨頒獎
三		111/02/24(四)	暫停乙次-八年級校外教學
四		111/02/28(一)	和平紀念日放假
四	3	111/03/03(四)	全校朝會
五		111/03/07(一)	暫停乙次-跳繩比賽
五	4	111/03/10(四)	全校朝會
六	5	111/03/14(一)	全校朝會暨頒獎
六	6	111/03/17(四)	全校朝會(複合式防災預演)
七		111/03/21(一)	暫停乙次-第一次段考前一週
七		111/03/24(四)	暫停乙次-第一次段考前一週
八		111/03/28(一)	暫停乙次-第一次段考
八	7	111/03/30(三)	第一次段考(第 5 節防災演練)
九		111/04/04(一)	清明節放假
九	8	111/04/07(四)	全校朝會
十	9	111/04/11(一)	全校朝會暨頒獎
十		111/04/14(四)	
十一		111/04/18(一)	暫停乙次-七年級校外教學, 模擬考(四)
十一	10	111/04/21(四)	全校朝會
十二	11	111/04/25(一)	全校朝會暨頒獎
十二		111/04/28(四)	
十三		111/05/02(一)	暫停乙次-七年級五人制足球賽
十三		111/05/05(四)	暫停乙次-第二次段考前一週
十四		111/05/09(一)	暫停乙次-第二次段考
十四		111/05/12(四)	暫停乙次-第二次段考
十五	12	111/05/16(一)	全校朝會-包粽(中)活動
十五	13	111/05/19(四)	全校朝會
十六	14	111/05/23(一)	全校朝會暨頒獎
十六		111/05/26(四)	
十七		111/05/30(一)	暫停乙次-九年級三對三籃球賽
十七	15	111/06/02(四)	全校朝會
十八		111/06/06(一)	暫停乙次-八年級排球賽
十八		111/06/09(四)	
十九	16	111/06/13(一)	全校朝會暨頒獎
十九	17	111/06/16(四)	全校朝會
二十		111/06/20(一)	暫停乙次-第三次段考前一週
二十		111/06/23(四)	暫停乙次-第三次段考前一週
二十一		111/06/27(一)	暫停乙次-第三次段考
二十一	18	111/06/30(四)	休業式

備註：一、如遇當天氣候不佳，則進行視訊升旗。
二、雙週星期四彈性暫停休息，請導師多加利用。

附件 3

- ◎本校為確實施行人車分流，保障師生上下學時段通行安全，故學期開始，於上、放學時，駕駛汽車的教師同仁由重陽路上側門進出，進校區後請減速慢行，注意安全，維持時速 15 公里以下，且煩請各位同仁停放汽車時將車頭朝外。騎乘機車的同仁，請從中正北路正門進入，靠左行駛將機車停放在總務處前車棚。
- ◎學生則一律由中正北路上正門進出，入校門後明志大道上靠右行走，放學時則靠左側行走。

側門開啟時間：

◎上學時段：上午 6：50 至 7：40

◎放學時段：

全校無課輔(第八節課)時段，側門開放時間為下午 3：55 至 4：30。

全校有課輔(第八節課)時段，側門開放時間為下午 4：55 至 5：30。

註：放學時段請開車同仁由側門進出，以維護學生安全；其他時間請由學校大門進出。

三、衛生組

- (一)辦理內、外掃區整潔比賽。
- (二)推行節能減碳、珍惜水資源宣導及勤洗手運動。
- (三)進行校園環境清理工作，定期清理盆栽、花盆、底盤及其它積水容器以避免病媒蚊孳生。
- (四)進行垃圾減量、各類資源回收、分類、再利用的宣導。
- (五)配合環保政策，宣導禁用免洗餐具、塑膠提袋，倡導使用可重複利用之環保餐具及環保袋。
- (六)辦理愛校服務同學的打掃工作。說明：如遇學生有違反班級常規或校規之行為，請老師先以「愛班服務」為優先。違規情節嚴重者再改送至衛生組作「愛校服務」，以期能確實改正學生的行為表現。
- (七)辦理健康促進教育宣導活動。
- (八)辦理環境教育宣導及相關競賽活動。
- (九)早午餐補助申請。
- (十)辦理學生健康體位及視力保健相關活動。
- (十一)因應新冠肺炎，提醒學生自主在家量體溫，及相關防疫措施。

四、體育組

- (一)全校學生各項體適能檢測。
- (二)檢修校內各項體育設施。
- (三)申購各項體育器材。
- (四)辦理各代表隊參加各項校外運動競賽事宜(含體育班)。
- (五)辦理校內各項體育競賽及活動
 - 1. 七、八年級班際跳繩賽。
 - 2. 七年級班際五人制足球賽。
 - 3. 八年級班際排球賽。
 - 4. 九年級班際三對三籃球賽。
 - 5. 辦理SH150馬拉松異程接力賽。

總務處

事務組

- 一、為維護校園師生疫情安全，警衛室依教育局相關防疫規定，做好門禁管制，請同仁持續配合。
- 二、已完成和平樓(學務處及二辦區塊)校舍補強工程決標，預計暑假動工，後續規劃學務處安置地點。
- 三、爭取興建無障礙電梯、校園地坪及花圃整修、圍牆整修及斜屋頂破損及運動場整修等五項工程經費補助。
- 四、預定五月份辦理營養午餐招標。
- 五、持續進行「班班有冷氣」計畫各項相關工程。

重要宣導事項

- 一、為提供學生適溫之學習環境，行政院全國公立中小學「班班有冷氣」計畫之電力改善工程、冷氣裝設及 EMS 建置，務必在夏天來臨前完成。
- 二、本校冷氣雖已安裝完成，EMS 能源管理系統尚未建置，電改進度亦在複驗階段，尚無法進行冷氣試運轉，因測試階段相當重要，須在夏天冷氣正式啟用前及早進行，以利後續缺失可以因應改修，屆時配合承商工班人力期程安排調度，倘無法在課後時間及假日進行測通，請各位同仁多多包涵。
- 三、另本校機房、線路老舊，此冷氣案僅補助高壓電機房既有設備更新，未能一併改善老舊線路，倘發生電壓供電不穩，請回報總務處協助處理。

輔導處

一、輔導組

- (一)110 學年度第二學期家長日 3/11(五)以實體辦理為主，並視疫情發展和教育局來文進行滾動式調整。
- (二)辦理個案輔導工作及召開個案輔導會議，加強中輟及中輟之虞、復學生、適應欠佳同學之輔導。
- (三)召開「中輟生復學會議」及「中輟生導師會議」，積極追蹤輔導中輟生復學。
- (四)開辦「高關懷班」課程及各項戶外體驗活動，協助中輟或有中輟之虞的學生開展興趣、探索生涯潛能。
- (五)每週一下午辦理心理專業人員到校諮商輔導工作，為教師、學生、家長提供諮商、諮詢服務。
- (六)辦理母親節藝文比賽-紙花藝、感恩卡、電腦繪圖及母親節特別活動。
- (七)4/9(六)-4/10(日)協助新北市家庭教育中心辦理情感教育方案教師研習活動。
- (八)第二次段考 5/13(五)下午辦理生命教育影片欣賞活動。
- (九)5/26(四)辦理九年級性別平等教育宣導講座。
- (十)生命教育、性別平等教育、家庭教育及生涯發展教育等議題融入各領域課程，若有學習單、成果及活動照片，煩請提供輔導組或上傳明志雲（教師共用區）。
- (十一)本學期辦理 4 場親職教育講座，歡迎踴躍參加

場次	時間	講題	主講人
1	3/18(五) 19:00-21:00	做情緒的主人-談青少年的情緒發展與情緒調節歷程	林釗仔督導
2	3/25(五) 19:00-21:00	一起成為孩子的心靈捕手	丁介陶老師
3	4/15(五) 19:00-21:00	遊戲趣 x 人生旅途親子共遊	顏苾盈老師(小邁)
4	4/22(五) 19:00-21:00	如何和青少年談"性"說"愛"-青少年的性教育與戀愛價值觀	鄭其嘉老師

二、資料組

(一)辦理生涯發展教育系列活動

●九年級

1. 持續推動生涯檔案及生涯發展紀錄手冊填寫、應用、檢核。
2. 辦理技藝教育課程：
※穀保家商、東海高中：2/21(一)-5/30(一)。
※三重商工：2/23(三)-5/25(三)。
3. 辦理十二年國教多元入學宣導。3/14(一)。
4. 辦理社區高中職升學宣導。4/11(一)。
5. 辦理會考後職校參訪活動。5/23(一)-5/24(二)。
6. 辦理明志升學教育博覽會活動。5/25(三)09:00-12:00)。
7. 辦理高中職校入班宣導活動。5/26(四)。
8. 協助辦理 110 學年度新北市國中技藝競賽活動。3/1(二)-3/7(一)。

●八年級

1. 持續推動生涯檔案及生涯發展紀錄手冊填寫、應用、檢核。
2. 辦理技藝教育社團-「食尚小玩家」、「來來畢卡索」(3/14、4/11、5/16、6/6、6/20，共 5 次課程)。
3. 辦理抽離式技藝班課程甄選活動
 - a. 性向測驗線上施測。
 - b. 興趣職群普查。
 - c. 召開遴輔會(預計 3 次)。
 - d. 技藝班說明會(老師、學生、家長)。
 - e. 技藝班校內申辦作業。

●七年級：持續推動生涯檔案及生涯發展紀錄手冊填寫、應用、檢核。

●教師：辦理十二年國教多元升學管道、適性入學、職群類科、生涯發展記錄手冊相關宣導。

●家長：辦理十二年國教多元升學管道、適性入學、職群類科、生涯發展記錄手冊相關宣導(3/11(五)晚上 19 時-21 時)。

(二)本學期持續發行親師生輔導刊物「走過青澀」，請全校師生與家長踴躍投稿。

(三)七、八年級繼續全面推行「班級刊物」競賽。

- (四)心理測驗實施：七年級「賴氏人格測驗」、八年級「多元性向測驗」。
- (五)應屆畢業生升學進路調查資料建立與統計。
- (六)運用社區資源，成立「志工愛心隊」，協助校務的推展，舉辦志工相關研習活動，增進志工士氣及服務熱誠。核算志工服務時數並彙整上網登錄時數，協助志工榮譽卡、志願服務紀錄冊到期換發、遺失補發相關作業。
- (七)持續推動生涯發展教育議題融入各領域課程，煩請同仁協助提供相關資料(學習單、成果、活動照片……)給資料組或上傳明志雲(教師共用區)。
- (八)協助辦理宣導新北市公私立高中職升學博覽會活動(3月)。
- (九)辦理學區國小招生宣導工作。
- (十)辦理 111 學年度國一新生智力測驗施測工作。
- (十一)辦理 111 年度明志國中職探中心職業試探暨體驗教育活動：寒假育樂營、學期間試探活動、兒童月活動、暑假育樂營、「選技職、好好讀、有前途」教師場等。

三、特教組

- (一)2/7(一)至 2/17(四)辦理身心障礙學生 12 年適性安置網路報名工作。
- (二)2/16(三)至 3/11(五)於本校召開小六身心障礙學生轉銜活動，將依照防疫規範邀請小學學生、家長及教師到校進行轉銜工作。
- (三)3/10(四)召開特殊教育推行委員會，討論 110 學年度第二學期特殊教育推行事宜。
- (四)本學期辦理疑似身心障礙校內鑑定申請時程訂於 3/28(一)~4/1(五)，煩請七、八年級導師於當週至特教組領取表件，提報班上的疑似身心障礙生。
- (五)辦理資優資源班課程暨班務會議與家長座談會。
- (六)辦理 111 年教育會考身心障礙、重大傷病應考服務申請。
- (七)辦理 111 學年度高級中等學校藝術才能班報名工作，網路報名期程為 2/21(一)~3/4(五)。
- (八)辦理 111 學年度語文資優鑑定，初選時間：3/5(六)；複選時間：5/7(六)。
- (九)5/28(六)協助辦理 110 學年度視障學生親子體育活動。
- (十)辦理身心障礙學生各項福利服務申請：包含相關專業服務、交通補助費、

輔具及普通班助理人員申請等。

人事室

- 一、人事異動：新人事主任張瀟月主任於本年 2/8(二)到職。
- 二、新北市政府公布本府及所屬機關學校 111 年度編制內公教人員健康檢查，每人補助新臺幣 4,500 元(2 年 1 次)，請年滿 40 歲以上編制正式公教同仁踴躍申請。
- 三、110 學年度第二學期子女教育補助費自即日起至 3/15(二)以前至人事室申請相關規定提醒如下
 - (一) 國中及國小免繳驗證件，高中(職)以上則必須繳驗學雜費收據。學雜費收據可繳送影印本，但應書明「與正本相符」並簽章；以轉帳或信用卡繳費者，請檢附轉帳收據或信用卡簽單，另必須再併附載有繳費明細之原繳費通知單，俾憑審核。
 - (二) 子女初次於本校申請者，需附可證明親子關係之戶籍謄本或戶口名簿影本；曾於本校申請有案者，免附。
 - (三) 如已獲各類公費補助、減免學雜費優待，或已領取其他政府提供之任何獎助，或全免或減免學雜費者，均不得再申請子女教育補助。包括依教育部「齊一公私立高中職(含五專前三年)學費方案」，獲有學費差額補助者，亦同。但如係領有優秀學生獎學金、清寒獎學金及民間團體所舉辦之獎學金者，不在此限。
 - (四) 未具上開不得重覆申請情形，但實際繳納之學雜費低於子女教育補助標準者，僅得補助實際繳納金額。
 - (五) 夫妻同為公教人員者(包括離婚、分居者)，其子女教育補助應自行協調由一方申領，切勿重覆申領。
- 四、為利公務聯繫，本校同仁「住家電話」、「手機」及「通訊地址」有變更者，請撥冗洽人事室更新基本資料；上開資料除供各處室公務使用外，不會任意流用，以尊重同仁隱私。
- 五、公務人員及兼行政職務教師除教師證書外，若領有其他專業證照者，應向人事室登記，且不得有違法兼職或租借他人等情事，違者議處。教職員在外兼職、兼課應事先以書面提出申請，其中私人補習班並未列入許可兼職兼課之範圍。
- 六、請假注意事項

- (一)有關校務行政系統線上請假，公假應註明公文日期文號及上傳公文 PDF 檔或掃描檔或 jpg 檔，連續請病假 2 日(含)以上者，應檢附醫療機構診斷書(含診所)；但請延長病假、公傷假者，須檢具公立醫院、全民健保特約醫院(不含診所)，或健保局聯合門診中心出具之診斷證明書，以憑核假。
- (二)教師請假、公假或休假，其課(職)務應依照規定委託適當人員代理，課(職)務排代部分請遵照教務處、學務處、輔導室等相關處室規定辦理。

會計室

110 年度決算明細如下

一、基金來源：

決算數	2 億 9,826 萬 4,374 元
預算數	2 億 9,010 萬 2,000 元
增加數	816 萬 2,374 元

主要原因：課稅後調整教師授課節數鐘點費撥入

二、基金用途：

決算數	2 億 9,998 萬 8,982 元
預算數	2 億 9,242 萬 4,000 元
增加數	756 萬 4,982 元

主要原因：課稅後調整教師授課節數鐘點費增加

補校

- 一、辦理學生註冊、各類異動學籍資料。
- 二、辦理新住民同學子女臨時托育服務。
- 三、配合輔導畢業生升學輔導。
- 四、舉辦各年級作文比賽，及獎勵事宜。
- 五、舉辦週六研習活動。
- 六、舉辦各年級日文歌唱比賽，及獎勵事宜。
- 七、舉辦明志補校美勞才藝週，及獎勵事宜。
- 八、辦理各年級期中、期末考試，登錄繕發各項成績。
- 九、辦理補校畢業旅行。
- 十、配合編製畢業紀念冊、辦理歡送畢業生晚會。
- 十一、呈報畢業生成績及名冊。
- 十二、配合辦理全校畢業典禮事宜。
- 十三、配合期末社團成果展，舉辦補校才藝週成果發表。
- 十四、辦理畢業生進入公立高中職進修學校之推甄事宜。
- 十五、辦理 111 學年度新生招生事宜。

幼兒園

一、行政

- (一)期初辦理學童平安保險投保作業「國泰人壽」。
- (二)辦理校務行政系統幼童註冊繳費等製單作業。
- (三)2/18(五)家長日，因防疫之緣故修改為發放紙本書面報告給家長。
- (四)期初辦理特殊身分類別家長會費申請退費事宜。
- (五)2/14(一)~6/23(四)辦理本學期課後照顧服務暨延長托育服務，共計 90 天。
- (六)雙周召開園務會議。
- (七)辦理「校安通報」暨「新北市傳染病通報」系統填報。
- (八)辦理 111 年度每季水質檢測。
- (九)辦理各項弱勢家庭兒童補助津貼、2-5 歲幼兒免學費教育補助計畫暨經濟弱勢加額補助申請作業暨轉發補助款予家長。
- (十)辦理家長授權幼生身份比對作業。
- (十一)完成『三志志寶貝園刊』第 27 期出刊。
- (十二)辦理園內行政業務暨主題教學材料之申購暨核銷作業。
- (十三)辦理園內設備修繕申請。
- (十四)辦理設備安全檢核。
- (十五)辦理教室每學期照度檢測。
- (十六)辦理學童餐點設計(每月餐點表公告網站與印發通知單)與餐費控帳核銷。
- (十七)辦理每日食材品管與食品雲登錄。

二、教學活動

- (一)本學期主題教學：「健康小超人」。
- (二)雙周召開教學研討會議。
- (三)教學活動：
 - 1. 每月第一個週五於各班進行「慶生&衛教宣導」活動。
 - 2. 每週二為母語教學日『大夥來唱囡仔歌』。
 - 3. 全園律動。(因應疫情暫停辦理，俟疫情穩定後恢復辦理)
- (四)3/28(一)、3/29(二)辦理校外教學，屆時評估疫情狀況決議是否辦理。
- (五)5/13(五)辦理「母親節感恩活動」。

(六)6/24(五)辦理「幼兒園第23屆畢業典禮」。

(七)建置本學期幼生學習成長檔案。

(八)研習進修與特教

1. 學前融合特殊需求幼生—申請與安排專業治療團隊入園服務。

2. 學前融合特殊需求幼生—申請與安排助理員入班服務。

3. 學前融合特殊需求幼生—申請與安排巡迴輔導教師入園服務。

4. 協調安排教師公假進修研習。

5. 特教業務相關經費申請與核銷。

三、保育

(一)辦理期初/期末幼生身高體重測量。

(二)衛生所報表資料送件(核)。

(三)隔週學童寢具請家長完成清洗。

(四)每日固定教室環境清潔，每週五教具及園內環境消毒。

(五)辦理每月衛生保健活動宣導。

(六)期初辦理學童發展評估檢測。

討論提案



案號	1
案由	有關本校「111年至114年中長程教育發展計畫草案」，提請討論。
說明	<p>一、依「教育經費編列與管理法」第12條暨新北市政府教育局111年1月27日新北教秘字第1110180847號函辦理。</p> <p>二、本計畫為使學校校務長遠發展，因應市府政策及教育局施政重點，配合學校願景與特色，依據發展重點逐步進行推動，並服膺教育經費編列規範，特定訂本實施計畫。</p> <p>三、計畫於今(111)年度開始實施，需經校務會議確認通過，經教育局初審，後送市府教育審議委員會審議。</p>
提案單位	教務處(教學組)
辦法	<p>一、本案通過後提報教育局審核。</p> <p>二、草案內容詳見附件。</p>
決議	

新北市立明志國民中學 111-114 年度中長程教育發展計畫

一、依據

(一)、教育經費編列與管理法第12條。  

依據新北市教育局公文辦理。

(二)、新北市政府教育局111年1月27日北教秘字第1110180847號函。  

依據新北市教育局公文辦理。

二、學校背景與現況分析

(一)、學校基本資料

1、校地面積 (本項資料由局端統一匯入)

2、校舍設施 (本項資料由局端統一匯入)

編號	項目名稱	數量	單位	備註
----	------	----	----	----

3、班級數及學生數  (本項資料來源為校務系統【學校資料管理】模組，若需修改請至該模組調整後，按前方更新按鈕。)

學年度班級數及學生數

普通班		特殊班		合計	
班級	學生	班級	學生	班級	學生

4、教職員編制  (本項資料來源為校務系統)

校長	教師	職員	工友	教保員/助理教保員	廚工	總計
1	155	13	4	2	2	177

(二)、學校願景

1、培養人文及科技兼備的未來公民  

以人為本、科技為輔、務實為用、才德兼備

2、培養成為樂觀、進取、知禮、守法、健康，具國際觀的現代國民  

追求卓越的精緻教育，營造生動活潑、安全的學習環境

(三)、學校目標

- 1、建立智慧管理、健全學習組織。  
- 2、推動閱讀悅樂、提升語文能力。  
- 3、建構雙語情境、深化雙語教學。  
- 4、活化科技創意、引導探索創造。  
- 5、落實正向管教、營造友善校園。  
- 6、發展多元社團、落實服務學習。  
- 7、倡導健康促進、增強學生體魄。  
- 8、創新生涯教育、推廣生命教育。  
- 9、加強親師合作、共創三贏成效。  
- 10、營造美感環境、永續環境教育。  



(四)、學校環境情勢分析



1、學校環境情勢分析

S (優勢)	W (劣勢)	O (機會)	T (威脅)
<p>1.全校完成校舍結構補強工程及磁磚剝落整修，校園環境安全並兼具美感。</p> <p>2.新建置的多元旗艦專科教室、科技自主學習廊道及戶外探索體驗區，可活化教學。</p> <p>3.新課綱課程規劃務實又多元，服膺十二年國教新課綱精神。</p>	<p>1.家長多數以從事工、商、服務業工作者，部分家長工作繁忙、無暇顧及子女。</p> <p>2.學生家庭屬經濟弱勢、新住民子女、單親及隔代教養者約佔25%。</p> <p>3.無大型室內活動中心，辦理大型演講或下雨天體育活動倍受限制。</p>	<p>1.語文資優班風評佳，能吸引學區國小表現傑出學生就讀。</p> <p>2.行政、教師、家長及志工團體合作無間、溝通無礙。</p> <p>3.建置科技、雙語及美感學習環境，學校發展性強。</p>	<p>1.少子化威脅嚴重，教師有超額現象，對士氣影響很大。</p> <p>2.臺北市國中學校越區招收學生現象嚴重，家長選擇跨區就讀。</p> <p>3.超額介聘以年輕教師為主，教師年齡逐年提高，結構出現斷層。</p>

三、計畫發展與執行

(一)、計畫策略

- 1、建立智慧型學習組織，活絡教師及行政專業社群，共創友善校園。 (行政管理 - 行政人員能力、素養及運作績效)  
 - 1.透過正式與非正式進修學習平台，加強行政組織運作能力。
 - 2.提升教師專業自主學習概念，鼓勵教師組織專業社群精進。
 - 3.積極爭取社區資源與各項經費，改善教學設備和辦公環境。
 - 4.建置智慧化行政管理機制，減輕行政負擔及有效支持教學。

2、培養閱讀習慣，提升自我成長，開展國際視野。(教學專業 - 學校課程發展、設計與實施)  

1. 班班設置班級圖書櫃，鼓勵每個學生帶書來校，交換閱讀。
2. 充實圖書汰舊換新，讓學生喜歡課外讀物，激發閱讀動機。
3. 增置數位圖書館設備，擴增數位閱讀資源，串聯雲端書城。
4. 營造書香滿校園，人人愛閱讀，建置智慧閱讀的校園環境。

3、激發英語學習興趣，提升英語聽說能力，增進國際化競爭力。(教學專業 - 有效與適性教學)  

1. 辦理全校雙語融入教學，增加學生日常生活接觸英語文時間。
2. 辦理英語聽力教學“愛英悅”，增強學生英語閱讀雜誌的能力。
3. 辦理英語類競賽活動，透過競賽語活動方式讓孩子喜歡英語。
4. 增置互動學習設備，引起學習動機，提升孩子英語學習樂趣。

4、深化科學邏輯思維，養成綠能環境概念，培養科技創造人才。(教學專業 - 學校課程發展、設計與實施)  



1. 建置科技永續校園環境，強化永續環境與科技應用共榮的重要。
2. 改善實驗室與專科教室設備，讓孩子培養科學與研究探討精神。
3. 辦理創課主題競賽語教學活動，刺激學生科學思維與科技應用。
4. 開發科技領域特色課程，讓學生更深入的學習與探討科技新知。

5、落實正向輔導與管教，提昇班級經營與親師溝通之效能。(學生發展與表現 - 學生品德與公民教育)  



1. 強化教師正向管教及實例分享。
2. 營造友善校園，建立溫馨有愛的親師生溝通平台。
3. 建立師生及同儕間支持系統。

6、以學生為中心，發展多元化、生活化及趣味化學生社團及服務學習。(學生發展與表現 - 學生多元學習與發展)  

1. 開設多元化、生活化及趣味化的社團活動課程。
2. 提供在地性、多元化及富教育意義之服務學習。
3. 營造多元展能表演舞台，讓學生具備斜槓能力。

7、辦理相關衛生保健議題，推行體適能活動。(學生發展與表現 - 學生衛生與健康促進)  

1. 持續推動無菸校園及拒檳活動。
2. 辦理防制學生藥物濫用相關議題活動。
3. 辦理視力保健及健康體位相關議題活動。
4. 辦理環境教育及衛生教育相關議題活動。
5. 辦理各項體育活動，發展學校運動團隊。
6. 強化體育競技水準，建立完善三級銜接進路管道。

8、創新生涯發展課程與活動、推廣親師生熱愛生命活得精采(學生發展與表現 - 學生輔導工作)  

1. 記錄學生成長歷程認識自我
2. 運用心理測驗工具客觀了解自我
3. 搜集各項職業資訊與進行體驗與試探
4. 學習自己做決定方式進行自我評估及志願選填
5. 落實校園學生自我傷害三級預防工作





9、加強親師合作、共創親師生三贏 (學生發展與表現 - 學生輔導工作)  





- 1.定期辦理家長日活動增進親師合作
- 2.辦理親職講座提升親子教養與溝通能力
- 3.針對中輟及中辍之處學生與家庭追蹤其穩定就學
- 4.落實三級輔導工作並力行分工合作

10、營造安全美感環境、深耕永續優質校園 (校園環境與資源應用 - 學校空間、資源之規劃、運用與維護)  

- 1.整合校園活動空間統合規劃運用。
- 2.整治美化校園環境發揮境教功能。
- 3.維護及提升教學設施設備。
- 4.建置安全與無障礙學習環境。

(二)、計畫內容 

目標	計畫策略	計畫執行內容	預期效益	主辦單位	實施期程				性質	類別	功能
					111	112	113	114			
建立智慧管理、健全學習組織。	建立智慧型學習組織，活絡教師及行政專業社群，共創友善校園。	爭取資源與經費辦理研習、採購教學設備、改善辦公環境以提升教學品質與成效	凝聚親師生高度向心力、提振教師教學士氣	各處室	辦理	辦理	辦理	辦理	延續	國際教育業務、家庭教育、國中教育業務、高職教育業務、特殊教育業務、體育及衛生教育業務、資訊教育業務	 
推動閱讀悅樂、提升語文能力。	培養閱讀習慣，提升自我成長，開展國際視野。	班班設置班級圖書櫃、大量充實學校圖書、擴增圖書室及閱覽室設備、營造書香瀰校園	學生帶書來學校交換閱讀，讓閱讀課外書籍成為習慣	教務處	辦理	辦理	辦理	辦理	延續	國中教育業務	 
建構雙語情境、深化雙語教學。	激發英語學習興趣，提升英語聽說能力，增進國際化競爭力。	辦理雙語教學活動、營造浸潤式英語學習設備與情境、提升教師雙語教學知能	讓學生多接觸英語、習慣聽和說;透過情境教室有趣又新鮮的課程，讓學生喜歡說英語。	教務處	辦理	辦理	辦理	辦理	延續	國中教育業務	 

活化科技 創意、引 導探索創 造。	深化科學 邏輯思 維，養成 綠能環境 概念，培 養科技創 造人才。	辦理创客主題活 動與競賽、建置 永續環境與科技 活動主題區、成 立科學環境教育 專科教室	學生做中 學發揮創 意，組織 科學與科 技概念能 源議題置 入校園主 題區；培養 學生科學 研究與科 技探討的 精神	教務處	辦理	辦理	辦理	辦理	辦理	延續	國中教育業 務、 資訊教育業 務	
落實正向 管教、營 造友善校 園。	落實正向 輔導與管 教，提昇 班級經營 與親師溝 通之效 能。	辦理正向管教研 習，營造親師生 溝通平台，建立 親師生及同儕支 持系統。	提昇解決 問題的策 略，提供 親師生溝 通平台。	學務處	辦理	辦理	辦理	辦理	辦理	延續	特殊教育業 務	
發展多元 社團、落 實服務學 習。	以學生為 中心，發 展多元 化、生活 化及趣味 化學生社 團及服務 學習。	依學生興趣開設 多元化、生活化 及趣味化社團及 服務學習。	學生社團 多元化、 服務學習 生活化。	學務處	辦理	辦理	辦理	辦理	辦理	延續	國中教育業 務、 社會教育業 務	
倡導健康 促進、增 強學生體 魄。	辦理相關 衛生保健 議題，推 行體適能 活動。	持續推動無菸拒 檳校園、防制藥 物濫用宣導及健 康體位宣導活。 並充實體育教學 設備、辦理各項 體育活動及發展 學校運動團隊。	塑造無菸 檳校園， 強化學子 健康體位 及衛生保 健之觀 念。培養 學生規律 運動習 慣，成立 體育班， 培訓優秀 運動選 手。	學務處	辦理	辦理	辦理	辦理	辦理	延續	體育及衛生 教育業務	
創新生涯 教育、推 廣生命教 育。	創新生涯 發展課程 與活動、 推廣親師 生熱愛生 命活得精 采	生涯發展活動及 課程(社團、技藝 班、多元適性宣 導)、職探中心課 程向下紮根、生 命教育宣導活動 (影片、體驗活 動)	認識自 我、尊重 生命、適 性揚才	輔導處	辦理	辦理	辦理	辦理	辦理	延續	特殊教育業 務	

加強親師合作、共創三贏成效。	加強親師合作、共創親師生三贏	家長日活動、親職講座、輔導知能講座	落實三級輔導機制、親師溝通合作無礙、學生快樂學習成長	輔導處	辦理	辦理	辦理	辦理	延續	特殊教育業務	
營造美感環境、永續環境教育。	營造安全美感環境、深耕永續優質校園	爭取無障礙電梯設施、改善老舊校園線路、花園、地坪及圍牆經費	提供安全便利環境，營造美化優質校園面貌。	總務處	辦理	辦理	辦理	辦理	延續、新興	建築及設備業務	

(三)、關鍵績效指標、衡量標準及年度目標值

1 目標：建立智慧管理、健全學習組織。

計畫策略	關鍵績效指標	衡量標準	年度目標值				功能
			111	112	113	114	
建立智慧型學習組織，活絡教師及行政專業社群，共創友善校園。	教師與行政同仁績效、社區家長認同回饋	各項訪視或競賽成績表現、新生報到比率	75 %	80 %	85 %	90 %	

2 目標：推動閱讀悅樂、提升語文能力。

計畫策略	關鍵績效指標	衡量標準	年度目標值				功能
			111	112	113	114	
培養閱讀習慣，提升自我成長，開展國際視野。	晨讀閱讀狀況、圖書館活動參與度、數位圖書館使用情形	借閱率(館藏書籍、雲端數位書城)、會考作文	70 %	75 %	80 %	85 %	



3 目標：建構雙語情境、深化雙語教學。

計畫策略	關鍵績效指標	衡量標準	年度目標值				功能
			111	112	113	114	
激發英語學習興趣，提升英語聽說能力，增進國際化競爭力。	雙語教育實施狀況、學生學習回饋問卷	雙語實施節數比率、英語學習評量表現	60 %	65 %	70 %	75 %	

4 目標：活化科技創意、引導探索創造。

計畫策略	關鍵績效指標	衡量標準	年度目標值				功能
			111	112	113	114	
深化科學邏輯思維，養成綠能環境概念，培養科技創造人才。	創客活動參與狀況、科展與科技競賽成果	創客活動作品、科展與科技競賽成績	70 %	75 %	80 %	85 %	

5 目標：落實正向管教、營造友善校園。  



計畫策略	關鍵績效指標	衡量標準	年度目標值				功能
			111	112	113	114	
落實正向輔導與管教，提昇班級經營與親師溝通之效能。	辦理教師輔導與管教之能研習。	每月辦理及安排寒暑假備課研習。	90 %	90 %	90 %	90 %	 



6 目標：發展多元社團、落實服務學習。  

計畫策略	關鍵績效指標	衡量標準	年度目標值				功能
			111	112	113	114	
以學生為中心，發展多元化、生活化及趣味化學生社團及服務學習。	辦理多元化社團並提供學子回饋社區的服務學習，積極參與校外各項展演活動及各項才藝競賽，拓展學生社團展演舞台。	每學期定期辦理。	90 %	90 %	90 %	90 %	 



7 目標：倡導健康促進、增強學生體魄。  

計畫策略	關鍵績效指標	衡量標準	年度目標值				功能
			111	112	113	114	
辦理相關衛生保健議題，推行體適能活動。	辦理學生健康檢查，強化學生緊急傷病處理及預防，舉辦教職員工生心肺復甦研習活動，全面落實健康促進學校議題，增進師生身心健康。	每學期定期辦理	90 %	90 %	90 %	90 %	 
辦理相關衛生保健議題，推行體適能活動。	1.辦理體適能檢測，運動場地維護及運動器材更新，規劃SH150相關活動，提昇學生體適能。2.成立體育班發展學校運動團隊，建立完善三級銜接，建置運動防護室。	每學期定期辦理	90 %	90 %	90 %	90 %	 

8 目標：創新生涯教育、推廣生命教育。  

計畫策略	關鍵績效指標	衡量標準	年度目標值				功能
			111	112	113	114	
創新生涯發展課程與活動、推廣親師生熱愛生命活得精采	課程及活動參與人數	1.技藝班課程2.八年級職業試探體驗3.生命教育課程與活動融入	80 %	81 %	82 %	85 %	 

9 目標：加強親師合作、共創三贏成效。  

計畫策略	關鍵績效指標	衡量標準	年度目標值				功能
			111	112	113	114	
加強親師合作、共創親師生三贏	親師溝通與參與率	1.家長日2.親職講座3.家庭教育中心資源通用4.三級輔導資源通用	75 %	80 %	85 %	90 %	 

10 目標：營造美感環境、永續環境教育，  

計畫策略	關鍵績效指標	衡量標準	年度目標值				功能
			111	112	113	114	
營造安全美感環境、深耕永續優質校園	申請補助經費成功率	項目補助經費成功數額/項目補助總數額*100%	80%	90%	95%	100%	 

四、經費需求

(一)、經費需求

1 目標：建立智慧管理、健全學習組織，  

計畫策略：建立智慧型學習組織，活絡教師及行政專業社群，共創友善校園。

單位：仟元

經費來源	110年前	111年	112年	113年	114年	115年後	總計	備註
中央補助	0	0	0	0	0	0	0	
市府補助	0	200	200	200	200	200	1000	
學校自籌-年度預算	0	0	0	0	0	0	0	
學校自籌-動支基金賸餘	0	0	0	0	0	0	0	
小計	0	200	200	200	200	200	1000	

2 目標：推動閱讀悅樂、提升語文能力，  

計畫策略：培養閱讀習慣，提升自我成長，開展國際視野。

單位：仟元

經費來源	110年前	111年	112年	113年	114年	115年後	總計	備註
中央補助	0	150	150	150	150	150	750	
市府補助	0	50	50	50	50	50	250	
學校自籌-年度預算	0	0	0	0	0	0	0	
學校自籌-動支基金賸餘	0	0	0	0	0	0	0	
小計	0	200	200	200	200	200	1000	

3 目標：建構雙語情境、深化雙語教學，  

計畫策略：激發英語學習興趣，提升英語聽說能力，增進國際化競爭力。

單位：仟元

經費來源	110年前	111年	112年	113年	114年	115年後	總計	備註
中央補助	0	0	0	0	0	0	0	
市府補助	0	200	200	200	200	200	1000	
學校自籌-年度預算	0	0	0	0	0	0	0	
學校自籌-動支基金賸餘	0	0	0	0	0	0	0	
小計	0	200	200	200	200	200	1000	

4 目標：活化科技創意、引導探索創造。

計畫策略：深化科學邏輯思維，養成綠能環境概念，培養科技創造人才。

單位：仟元

經費來源	110年前	111年	112年	113年	114年	115年後	總計	備註
中央補助	0	0	0	0	0	0	0	
市府補助	0	200	200	200	200	200	1000	
學校自籌-年度預算	0	0	0	0	0	0	0	
學校自籌-動支基金贖餘	0	0	0	0	0	0	0	
小計	0	200	200	200	200	200	1000	

5 目標：落實正向管教、營造友善校園。

計畫策略：落實正向輔導與管教，提昇班級經營與親師溝通之效能。

單位：仟元

經費來源	110年前	111年	112年	113年	114年	115年後	總計	備註
中央補助	0	0	0	0	0	0	0	
市府補助	0	200	200	200	200	200	1000	
學校自籌-年度預算	0	0	0	0	0	0	0	
學校自籌-動支基金贖餘	0	0	0	0	0	0	0	
小計	0	200	200	200	200	200	1000	

6 目標：發展多元社團、落實服務學習。

計畫策略：以學生為中心，發展多元化、生活化及趣味化學生社團及服務學習。

單位：仟元



經費來源	110年前	111年	112年	113年	114年	115年後	總計	備註
中央補助	0	0	0	0	0	0	0	
市府補助	0	200	200	200	200	200	1000	
學校自籌-年度預算	0	0	0	0	0	0	0	
學校自籌-動支基金贖餘	0	0	0	0	0	0	0	
小計	0	200	200	200	200	200	1000	

7 目標：倡導健康促進、增強學生體魄。

計畫策略：辦理相關衛生保健議題，推行體適能活動。

單位：仟元

經費來源	110年前	111年	112年	113年	114年	115年後	總計	備註
中央補助	0	100	100	100	100	100	500	
市府補助	0	100	100	100	100	100	500	
學校自籌-年度預算	0	0	0	0	0	0	0	
學校自籌-動支基金贖餘	0	0	0	0	0	0	0	
小計	0	200	200	200	200	200	1000	

8 目標：創新生涯教育、推廣生命教育，  

計畫策略：創新生涯發展課程與活動、推廣親師生熱愛生命活得精采

單位：仟元



經費來源	110年前	111年	112年	113年	114年	115年後	總計	備註
中央補助	0	150	150	150	150	150	750	
市府補助	0	50	50	50	50	50	250	
學校自籌-年度預算	0	0	0	0	0	0	0	
學校自籌-動支基金贖餘	0	0	0	0	0	0	0	
小計	0	200	200	200	200	200	1000	

9 目標：加強親師合作、共創三贏成效，  

計畫策略：加強親師合作、共創親師生三贏

單位：仟元

經費來源	110年前	111年	112年	113年	114年	115年後	總計	備註
中央補助	0	120	120	120	120	120	600	
市府補助	0	80	80	80	80	80	400	
學校自籌-年度預算	0	0	0	0	0	0	0	
學校自籌-動支基金贖餘	0	0	0	0	0	0	0	
小計	0	200	200	200	200	200	1000	

10 目標：營造美感環境、永續環境教育，  

計畫策略：營造安全美感環境、深耕永續優質校園

單位：仟元

經費來源	110年前	111年	112年	113年	114年	115年後	總計	備註
中央補助	0	150	150	150	150	150	750	
市府補助	0	50	50	50	50	50	250	
學校自籌-年度預算	0	0	0	0	0	0	0	
學校自籌-動支基金贖餘	0	0	0	0	0	0	0	
小計	0	200	200	200	200	200	1000	